

MP 43G ЗАКРЫТЫЙ

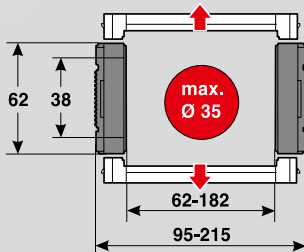

- ЦЕПНОЕ ПОДСОЕДИНЕНИЕ ИЗ МЕТАЛЛА
- ОТКРЫВАЕТСЯ ПО ВНУТРЕННЕМУ И ВНЕШНЕМУ РАДИУСУ



ТЕХНИЧЕСКИЕ ХАРАКТЕРИСТИКИ

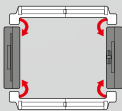

Сторона загрузки
Внутренняя и наружная дуга

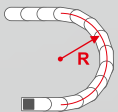

Доступные радиусы
125,0 – 400,0 мм

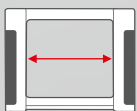

Доступная внутренняя ширина
С пластмассовой рамочной перемычкой
62,0 – 182,0 мм

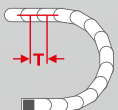

Разделение
T = 75,5 мм

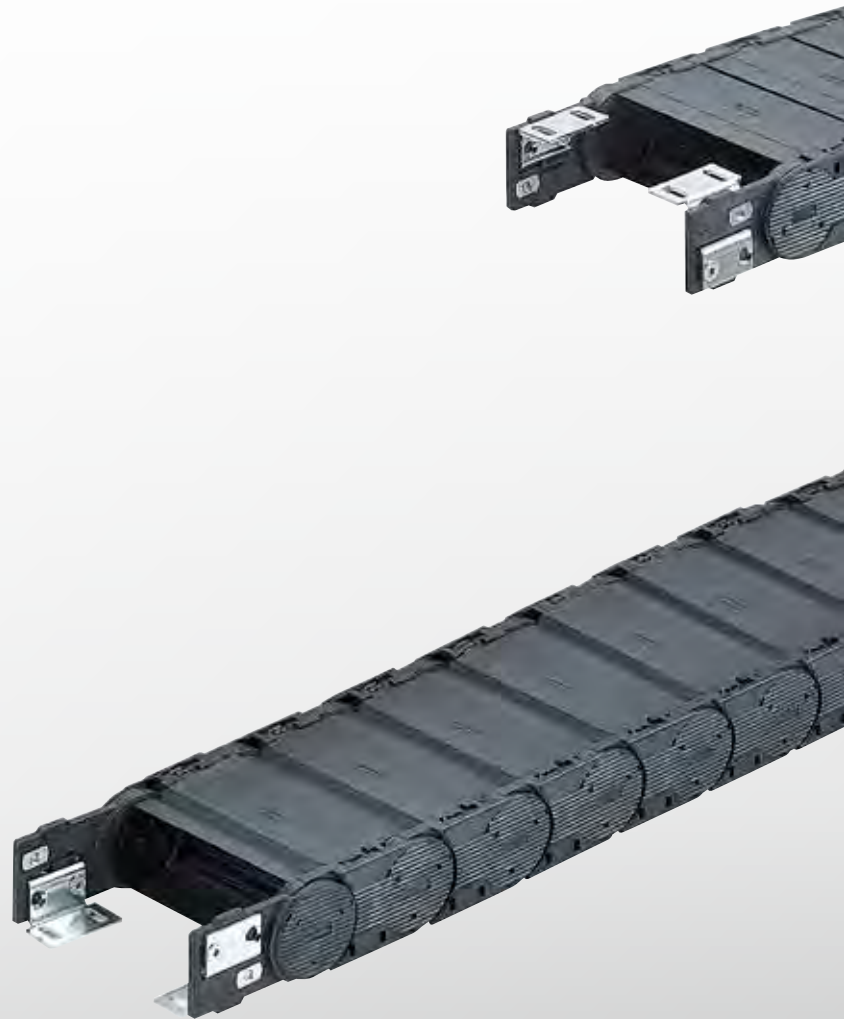

ТЕХНИЧЕСКАЯ СПЕЦИФИКАЦИЯ

Путь перемещения со скольжением L_g макс.	50,0 м
Путь перемещения свободнонесущий L_f макс.	См. схему на стр. 139
Путь перемещения вертикальный, подвесной вариант l_{vh} макс.	40,0 мм
Путь перемещения вертикальный, стоячий вариант l_{vs} макс.	3,0 м
Повернутый на 90° свободнонесущий L_{90} макс.	1,0 мм
Скорость скользкая V_g макс.	5,0 м/с
Скорость свободнонесущая V_f макс.	15,0 м/с
ускорение скользкое a_g макс.	15,0 м/с ²
Ускорение свободнонесущее a_f макс.	20,0 м/с ²

В случае более строгих требований обратитесь к нашим техническим специалистам по адресу: efk@murrplastik.de

СВОЙСТВА МАТЕРИАЛОВ

Стандартный материал	Полиамид (PA) черного цвета
Рабочая температура	-30,0 – 120,0 °C
Коэффициент трения скольжения	0,3
Коэффициент трения трение сцепления	0,45
Класс горючести	основываясь на UL 94 HB

Остальные свойства материала по запросу.



ПОЛОЧНАЯ СИСТЕМА

ЦЕПНОЕ ПОДСОЕДИНЕНИЕ

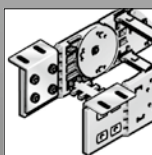

Цепное подсоединение с уголками

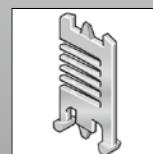

Разделительная перегородка TR

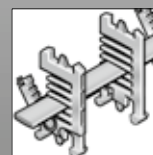

Полочная система RS

НАПРАВЛЯЮЩИЕ КАНАЛЫ



VAW из алюминия

КОД ЗАКАЗА

Размеры в мм [дюймах США]

Код типа	Вариант	Внут. шир.	Внеш. шир.	Внут. шир.	Внеш. шир.	Радиус	Варианты поперечин	Материал	Длина цепи
0430 44	Крышка по внешнему радиусу Крышка по внутреннему радиусу Открывается по внутреннему и внешнему радиусу	062 [2.44]	095 [3.74]			125 [4.92]	0 Пластмасса, в каждом звене с предварительным натяжением	0 полиамид (PA), стандарт (PA/черный)	
		084 [3.31]	117 [4.61]						
		105 [4.13]	138 [5.43]			150 [5.91]	1 Пластмасса, в каждом звене без предварит. натяжения	9 Специальное исполнение (по запросу)	
		144 [5.67]	177 [6.97]						
		182 [7.17]	215 [8.46]			200 [7.87]	9 Специальное исполнение (по запросу)		
						250 [9.84]			
						300 [11.81]			
						400 [15.75]			

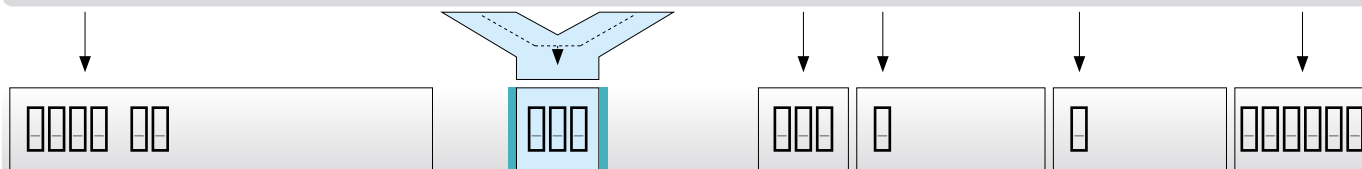

ПРИМЕР ЗАКАЗА: 0430 44 062 125 0 0 1435

Крышка на наружной дуге, крышка на внутренней дуге, открывается на внутренней и наружной дугах
 Внутренняя ширина 62 мм; радиус 125 мм
 Пластмассовая перемычка, перемычка в каждом звене с предварительным натяжением, материал полиамид в черном цвете
 Длина цепи 1435 мм (19 звеньев)

СВОБОДНОНЕСУЩАЯ ДЛИНА

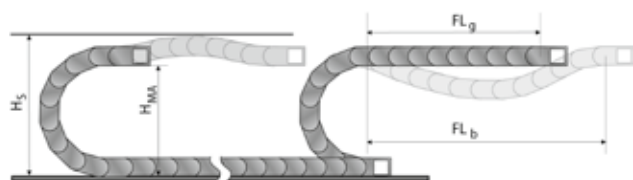

Свободнонесущая длина представляет собой расстояние между цепным подсоединением на захвате и началом дуги цепи.

При варианте установки FL_g нагрузка и износ для энергоцепи являются самыми малыми.

Максимальные параметры перемещения (скорость и ускорение) могут использоваться в этом варианте.

H_s = установочная высота с гарантией безопасности

H_{ma} = высота захватного подсоединения

FL_g = свободнонесущая длина, верхняя ветвь прямая

FL_b = свободнонесущая длина, верхняя ветвь изогнутая

НАГРУЗОЧНАЯ ДИАГРАММА ДЛЯ СВОБОДНОНЕСУЩИХ ИСПОЛЬЗОВАНИЙ

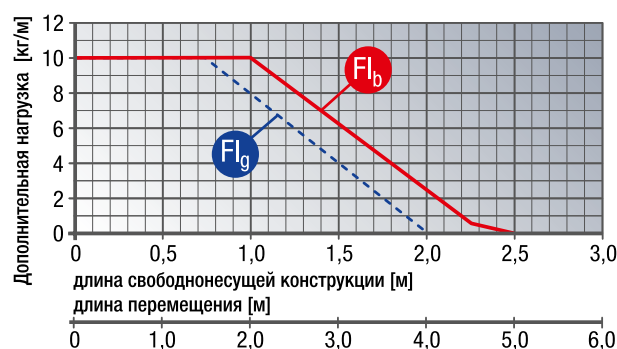

FL_g свободнонесущая длина, верхняя ветвь прямая

В области FL_g верхняя ветвь цепи еще имеет предварительное натяжение, является прямой или имеет максимальный прогиб 60 мм.

FL_b свободнонесущая длина, верхняя ветвь изогнутая

В области FL_b верхняя ветвь цепи имеет прогиб более чем 60 мм, но меньше чем максимальный прогиб.

При прогибе, большем чем допустимый в области FL_b использование является критичным и должно избегаться. За счет поддержки верхней ветви или устойчивой энергоцепи свободнонесущая длина может оптимизироваться.

ОПРЕДЕЛЕНИЕ ДЛИНЫ ЦЕПИ

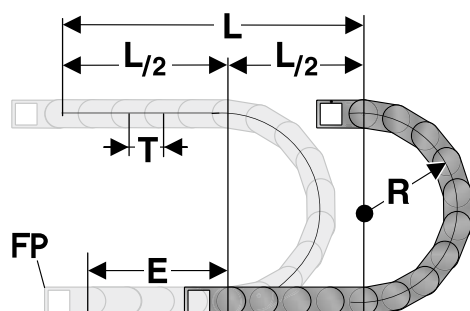

Подсоединение стационарной точки энергоцепи должно помещаться в середине пути перемещения. Такое расположение дает наиболее короткое соединение между стационарной точкой (СТ) и подвижным потребителем и, таким образом, наиболее рентабельную длину цепи.

$$\text{Расчет длины цепи} = L/2 + \pi * R + E$$

$$\approx 1 \text{ м цепи} = 13 \text{ шт. звеньев по } 75,5 \text{ мм.}$$

E = расстояние подвода проводных линий до середины пути перемещения

L = путь перемещения

R = радиус

T = разделение 75,5 мм

УСТАНОВОЧНЫЕ РАЗМЕРЫ

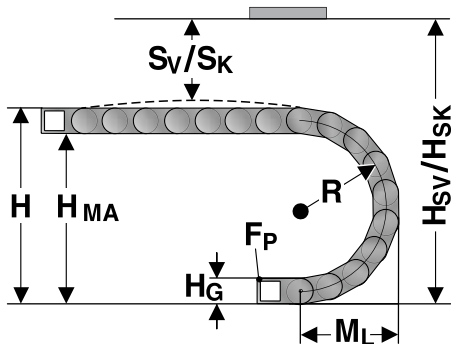

Захватное подсоединение должно быть прикручено на высоте H_{MA} для соответствующего радиуса. Установочные размеры должны учитывать наличие или отсутствие предварительного натяжения в звеньях цепи. Для звеньев цепи без предварительного натяжения необходимо учитывать значение «Монтажная высота без предварительного натяжения H_{SK} ». Если звенья цепи имеют предварительное натяжение, необходимо учитывать значение «Монтажная высота с предварительным натяжением H_{SV} ».

Радиус R	125	150	200	250	300	400
Внешняя высота звена цепи (H_G)	62	62	62	62	62	62
Высота дуги (H)	312	362	462	562	662	862
Высота подвижного соединения (H_{MA})	250	300	400	500	600	800
Безопасность с предварительным натяжением (S_V)	38	38	38	38	38	38
Монтажная высота с предварительным натяжением (H_{SV})	350	400	500	600	700	900
Безопасность без предварительного натяжения (S_K)	13	13	13	13	13	13
Монтажная высота без предварительного натяжения (H_{SK})	325	375	475	575	675	875
Выступающая часть дуги окружности (M_L)	232	257	307	357	407	507

ЦЕПНОЕ ПОДСОЕДИНЕНИЕ С УГОЛКАМИ КА 44

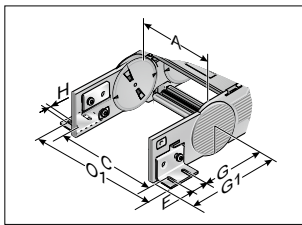

КА 44 (внешняя сторона, вид снизу)

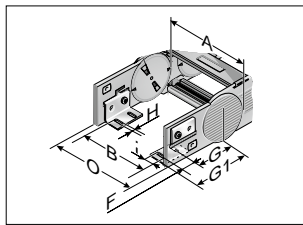

КА 44 (внутренняя сторона, вид снизу)

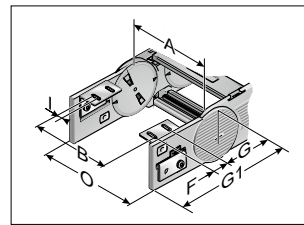

КА 44 (внутренняя сторона, вид сверху)

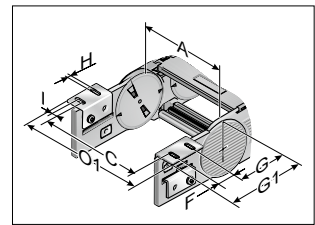

КА 44 (внешняя сторона, вид сверху)

Для цепного подсоединения имеется несколько возможностей. В качестве стандарта поставляется подсоединение в стационарной точке внутри/внизу, захватное подсоединение внутри/вверху. Однако по желанию может поставляться любая другая комбинация. Цепное подсоединение крепится

как боковое звено на конце. Цепь, таким образом, до самого подсоединения является подвижной. Каждой цепи требуются два цепных подсоединения. Подсоединения должны крепиться винтами размером М6.

Тип	Номер для заказа	Материал	Внут. шир.									Внешняя ширина КА 0	Внешняя ширина КА 01
			A	B	C	E	F	G	G1	H0	I		
			мм	мм	мм	мм	мм	мм	мм	мм	мм	мм	мм
КА 44	0440000050	Листовая сталь	62,0 – 182,0	A-14,5	A+38,5	A+32,0	32,0	43,2	86,0	6,5	12,5	A+33,0	A+64,0
КА 44	0440000052	Нержавеющая сталь 1.4301	62,0 – 182,0	A-14,5	A+38,5	A+32,0	32,0	43,2	86,0	6,5	12,5	A+33,0	A+64,0

ПЕРЕГОРОДКА TR 43G

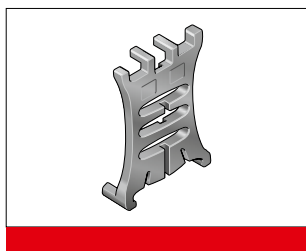
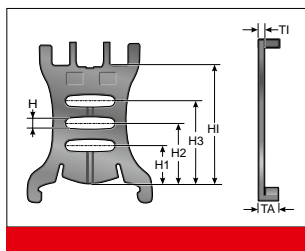

Прокладка нескольких круглых проводных линий или шлангов с различными диаметрами можно рекомендовать только при использовании разделительных перегородок.

Тип	Номер для заказа	Обозначение	Исполнение	TI мм	TA мм	H мм	H1 мм	H2 мм	H3 мм	HI мм
TF 43	0430000090	Разделительная перегородка	Подвижный	4,0	9,0	4,3	12,3	19,5	26,5	38,0

ПОЛОЧНАЯ СИСТЕМА MP 43G

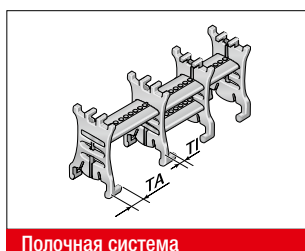

Полочная система

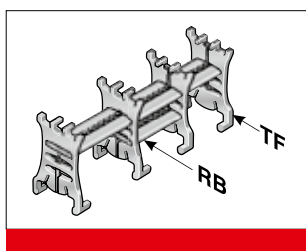

Полка в комбинации, по меньшей мере, с двумя разделительными перегородками составляет полочную систему. Дополнительные ярусы предотвращают перекручивание и минимизируют трение проводов между собой. Полки согласованы с величинами ширины цепи.

Тип	Номер для заказа	Обозначение	Ширина мм	Ширина в свету мм	Растр мм
RB 031	100000003100	Полка	42,0	31,0	1,6
RB 048	100000004800	Полка	59,0	48,0	1,6
RB 070	100000007000	Полка	81,0	70,0	1,6
RB 092	100000009200	Полка	103,0	92,0	1,6
RB 128	100000012800	Полка	139,0	128,0	1,6
RB 167	100000016700	Полка	178,0	167,0	1,6

НАПРАВЛЯЮЩИЙ КАНАЛ VAW (АЛЮМИНИЙ)



VAW из алюминия

Для этой энергоцепи в распоряжении имеется вариативная система направляющего канала из алюминиевых профилей.

За счет вариативного направляющего канала энергоцепь надежно поддерживается и направляется.

МОНТАЖ

ДЕМОНТАЖ

